

## آینده‌پژوهی توانمندسازی روان‌شناختی روستاییان در تغییر الگوی معیشت (مطالعه موردی: منطقه سیستان)

محمودرضا میرلطفی<sup>۱\*</sup> و محمد ملاشاهی<sup>۲</sup>

تاریخ دریافت: ۱۵ بهمن ۱۳۹۶ تاریخ پذیرش: ۱۰ آذر ۱۳۹۷

### چکیده

یکی از رویکردهای رسیدن به توانمندسازی روانشناختی روستاییان توجه به روحیات و انگیزه‌های آن‌ها می‌باشد که به افراد این امکان را می‌دهد تا با نگاه آینده‌پژوهی سرشار از رویدادها، روندها، تصویرها و اقدام‌ها، خواسته فعلی خود را بر اساس نیازهای آتی سنجیده و در جهت تغییر الگوی معیشت اقدام کنند. در این راستا هدف پژوهش حاضر، آینده‌پژوهی توانمندسازی روان-شناختی روستاییان در تغییر الگوی معیشت آن‌ها می‌باشد. پژوهش حاضر از نوع کاربردی و از نظر ماهیت و روش به صورت توصیفی-تحلیلی می‌باشد. جامعه آماری پژوهش شامل کلیه خانوارهای روستایی منطقه سیستان که براساس آمار سال ۱۳۹۵ برابر با ۶۰۰۷۵ خانوار در ۷۹۶ نقطه روستایی می‌باشد. ابتدا بر اساس فرمول شارپ ۴۰ روستا انتخاب شده و حجم نمونه با استفاده از فرمول کوکران در سطح ۹۵ درصد برابر ۳۲۱ خانوار تعیین گردید که برای تکمیل پرسشنامه به صورت تصادفی انتخاب شدند. اطلاعات جمع‌آوری شده با استفاده از آزمون‌های پیرسون، رگرسیون همزمان و گام به گام در نرم‌افزار SPSS22 مورد ارزیابی قرار گرفت. برای تحلیل‌های فضایی و ترسیم نقشه‌ها نیز از نرم‌افزار GIS10.1 استفاده شد. نتایج تحقیق نشان داد که رابطه معناداری بین توانمندسازی روان‌شناختی روستاییان و تغییر الگوی معیشت آن‌ها وجود دارد به طوری که پیشران روان-شناختی با شدت متوسط و واریانس ۴۵/۴ درصد در تغییر الگوی معیشت روستاییان مؤثر است.

**کلمات کلیدی:** آینده‌پژوهی، الگوی معیشت، توانمندسازی روان‌شناختی، توسعه پایدار

۱- دانشیار گروه جغرافیا، دانشگاه زابل، زابل، ایران  
۲- دانش‌آموخته کارشناسی ارشد گروه جغرافیا، دانشگاه زابل، زابل، ایران  
(\* نویسنده مسئول: mmirlotfi@uoz.ac.ir)

## مقدمه

توسعه روستایی فرآیندی چندبعدی است که با بهره‌گیری از ساز و کارهایی چون برنامه‌ریزی، سازمان‌دهی، تقویت خوداتکایی فردی و جمعی و ایجاد دگرگونی مناسب در ساختارهای روانی، ذهنی و اجتماعی روستاییان تلاش می‌نماید که به روستاییان قدرت، توان و اختیار بهره‌گیری از قابلیت‌ها و منابع در اختیار را تقویت نماید تا به واسطه آن بتوانند وضعیت موجودشان را به وضعیت مناسب و مطلوب‌تر تغییر دهند (ازکیا، ۱۳۸۴) که در چارچوب آن ظرفیت‌ها و توانایی‌های روستاییان، باعث افزایش میزان بهره‌وری، بهبود شاخص‌های کیفیت زندگی، تقویت سلامت روحی و روانی، کاهش اضطراب و ناملایمات‌ها، شکوفایی اجتماعی و تقویت عزت نفس می‌شود (حیدری ساربان و یاری حصار، ۱۳۹۶). در این راستا شکل‌گیری و تکامل فرآیند توانمندسازی در مناطق روستایی مستلزم ایجاد ارتباطات پویا و کارآمدی است که در بطن خود باعث انعطاف ذهنی و تحرک اندیشه در افراد می‌شود (عناستانی و همکاران، ۱۳۹۲). پس توانمندسازی خود هم معلول و هم علت یک تحول فکری و فرهنگی است و این تحول فکری و فرهنگی در فرآیند توسعه اقتصادی بر تحول مادی تقدم دارد و به عنوان یک اصل تحول مادی قبل از تحول فکری امکان‌پذیر نیست (شهبازی، ۱۳۸۴). پس نیروی انسانی به عنوان مهمترین عامل توسعه در هر کشور و سازمانی در نظر گرفته می‌شود، بنابراین توجه به روحیات و انگیزه‌های انسانی از ضروریات و اولویت بالایی برخوردار است.

آینده‌پژوهی<sup>۱</sup> یا آینده‌شناسی یا علم‌آینده در صدد است تا منابع، الگوها و دلایل تغییر یا ثبات یک مسئله را به منظور توسعه آینده‌نگری و گسترش دامنه دوراندیشی بررسی نموده و انتخاب‌ها و احتمالات مختلف را در نظر بگیرد. به عبارت دیگر آینده‌پژوهی شامل گردآوری داده‌های کمی و کیفی در مورد احتمال، امکان، اولویت و تغییر یا تغییرات خاص است که مبتنی بر آمار موجود و احتمالات آینده است (حاجیان، ۱۳۹۰). پس رویکرد آینده‌پژوهی به عنوان یک نگرش و ابزار مناسب برای شناخت آینده (گواهی، ۱۳۹۶) همواره با خطرپذیری فراوان‌ترین بوده است. اما به هر حال پذیرش این مخاطره به مراتب عاقلانه‌تر از نظاره‌گر بودن تحولات آینده است (پدرام، ۱۳۸۸). بنابراین عدم توسعه روستایی، عدم شناخت هوشمندانه آینده متأثر از ابزارهای برنامه‌ریزی و نحوه به کارگیری آن‌ها در فرآیند برنامه‌ریزی است (زالی، ۱۳۹۲). که سناریوها<sup>۲</sup>، این فرصت را فراهم می‌نمایند که برنامه‌ریزان نقشی هوشمندانه‌تر و فعال‌تری را در توسعه استراتژی و آینده‌پژوهی ایفا نمایند (پیلکان، ۱۳۹۴).

جغرافیای طبیعی تاریخی سیستان با جغرافیای طبیعی تاریخی مناطق دیگر تفاوت دارد. دلیل این امر آن است که در سیستان رود هیرمند و شعب یا شاخه‌های آن، عمده‌ترین عامل در آرایش چهره طبیعی زمین بوده است. لذا در جغرافیای طبیعی تاریخی سیستان، ناگزیر وزن اصلی مطالب به دوش هیرمند، هامون، رودخانه‌ها، سدها بوده و به‌طور کلی جغرافیای سیستان در آب خلاصه می‌شود (احمدی کرویوق، ۱۳۹۴)، که این هیرمند و شعب آن در الگوهای معیشتی روستاییان دارای توانمندی‌هایی بودند. اما بعد از خشک شدن مشکلاتی عیدیه‌ای در سیستان به خصوص در زمینه معیشت روستاییان به وجود آمد که هر روز روستاییان را به سوی معیشت ناپایدار سوق می‌دهد که خود سرآغاز

1- Future Study

2- Scenarios

مشکلات نوینی در نواحی روستایی مانند فقر علمی، مالی و اعتماد به نفس که باعث عدم توانمندسازی، کارآفرینی و بهره‌برداری از منابع می‌باشد. با توجه به موقعیت و شرایط خاص تاریخی، اجتماعی، اقتصادی، روحی-روانی و معیشتی مردم در منطقه توانمندی روستاییان به ناتوانی و ناامیدی تبدیل شده به طوری که جلوه‌های توانمندسازی، قدرت تصمیم‌گیری، قدرت انتخاب و قدرت چانه‌زنی را از مردم گرفته است. بنابراین در مطالعه حاضر، هدف آن است که آینده‌پژوهی توانمندسازی روان‌شناختی<sup>۱</sup> روستاییان سیستان در تغییر الگوی معیشت مورد بررسی قرار گیرد، و به این سوال پاسخ خواهد داد که با توجه به رویکرد آینده‌پژوهی و روندهای موجود، توانمندسازی روان‌شناختی روستاییان سیستان چه تأثیری در تغییر الگوی معیشت آنها خواهد داشت؟

فرانسوا پرو<sup>۲</sup> روی تغییرات روحی و اجتماعی ملت‌ها زیاد تکیه می‌کند و معتقد است که این تغییرات عامل اصلی قدرت تولیدی است (پاپلی‌یزدی و رجبی‌سناجردی، ۱۳۹۱). پس در یک رویکرد کل‌نگری، توانمندسازی عبارت است از قدرت بخشیدن به افراد، بدین معنی که به آنان کمک می‌شود تا حس اعتماد به نفس را در خود تقویت و بر ناتوانی‌ها یا درماندگی‌های خود غلبه نمایند (گلزاری و میردامادی، ۱۳۹۲). این فرآیند افراد را قادر می‌سازد که خودمختاری، کنترل و اعتماد به نفس کسب کنند و با احساس قدرت فردی و جمعی برای چیره شدن بر محدودیت‌های موجود اقدام نمایند (خانی و همکاران، ۱۳۹۲).

آینده‌پژوهی منعکس می‌کند که چگونه از دل تغییرات و تغییر نکردن "امروز" واقعیت "فردا" تولد می‌یابد. موضوعات آینده‌پژوهی دربرگیرنده گونه‌های مطلوب، محتمل، ممکن و باورکردنی برای دگرگونی از حال به آینده می‌باشد (پدرام، ۱۳۸۸). پس در پیش‌بینی (علمی) بیشترین توجه به آینده‌های محتمل است و سعی می‌شود تا محتمل‌ترین آینده‌ها شناسایی شوند (حاجیانی، ۱۳۹۰). بنابراین آینده‌پژوهی چشم مردم را نسبت به رویدادها، فرصت‌ها و مخاطرات احتمالی آینده باز نگه می‌دارد؛ ابهام‌ها، تردیدها و دغدغه‌های فرساینده مردم را می‌کاهد، توانایی انتخاب‌های هوشمندانه‌ی جامعه و مردم را افزایش می‌دهد و به همگان اجازه می‌دهد تا بدانند که به کجا می‌توانند بروند (ملکی‌فر، ۱۳۸۶). بنابراین دوره‌های زمانی انجام مطالعات آینده‌پژوهی در ۵ قالب که مورد توافق اکثر متخصصین فن می‌باشد توسط ارال جوزف<sup>۳</sup> عنوان شد:

۱- آینده نزدیک: برای دوره زمانی از هم‌اکنون تا سال آینده

۲- آینده کوتاه‌مدت: از هم‌اکنون تا ۵ سال آینده

۳- آینده میان‌مدت: از هم‌اکنون تا ۵ تا ۲۰ سال آینده

۴- آینده بلندمدت: از هم‌اکنون تا ۲۰ تا ۵۰ سال آینده

1- Psychological Empowerment

2- Franco Peru

3- Aral Joseph

۵- آینده بسیار دور: از هم اکنون تا بیش از ۵۰ سال آینده

بسیاری از برنامه‌ریزان مورد ۴ یا ۵ سال (مورد ۲) را در افق پیش روی خود در نظر می‌گیرند (حاجیانی، ۱۳۹۰).

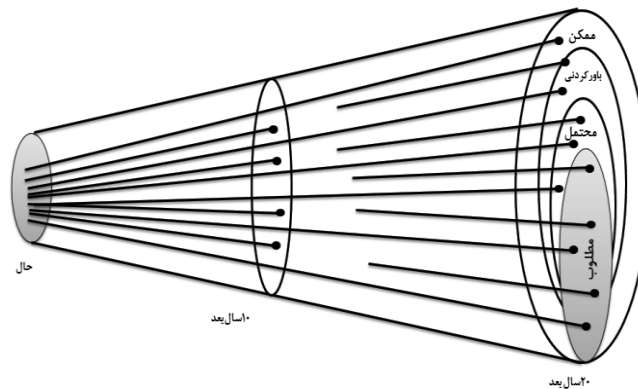

شکل ۱. دامنه‌ی آینده‌ها در افق برنامه‌ریزی مأخذ: لیندگرین<sup>۱</sup>، (۲۰۰۳)

بنابراین معیشت<sup>۲</sup> به معنی زندگی و زنده بودن، توانایی و دارایی‌ها و فعالیت‌های است که برای زندگی و زنده بودن مورد نیاز است (چمبرز<sup>۳</sup>، ۲۰۰۵). محققان این رویکرد معتقدند که مردم در نواحی در حال پیشرفت و کشورهای جهان سوم، معیشت خود را در میان این مجموعه از دارایی‌ها و سرمایه‌ها شکل می‌دهند و شناخت معیشت آنها از طریق شناخت این چارچوب امکان‌پذیر است (ودینگ‌تن<sup>۴</sup>، ۲۰۰۳). همانطور که گفته شد در رویکرد معیشتی، منابع به پنج دسته تقسیم می‌شوند که اعضای خانوار به آن دسترسی داشته یا مالک آن هستند:

(۱) سرمایه انسانی (مهارت، دانش، سلامتی)

(۲) سرمایه فیزیکی (کالاهای سرمایه‌ای تولیدی، ساختمان‌ها، ابزار، جاده)

(۳) سرمایه مالی (پول، پس‌انداز، دسترسی به وام و قرض)

(۴) سرمایه طبیعی (زمین، آب، درخت، دام و غیره)

(۵) سرمایه اجتماعی (شبکه‌ها، اتحادیه‌ها) (الیس<sup>۵</sup>، ۲۰۰۳).

در این تحقیق محورهای آینده‌پژوهی، توانمندسازی و تغییر الگوی معیشت قابل بحث است. برای هر یک سوابق

1- Lindgren  
2- Livelihoods  
3- Chambers  
4- Wedington  
5- Ellis

علمی وجود دارد اما هنگام کنار هم قرار دادن این مباحث در کنار هم و در ترکیب با هم منابع پژوهشی کاهش می‌یابد با این حال سعی شده بهترین منابع در دسترس معرفی گردد.

ارستاد<sup>۱</sup> (۲۰۰۷) در تحقیق خود پیرامون طراحی و تبیین الگوی توانمندسازی روستاییان مالزی به این نتیجه رسید که عوامل شخصی (سن و وضعیت تحصیلی)، عوامل اجتماعی و اقتصادی (بعد خانوار، اندازه مالکیت زمین، میزان استفاده از نهادهای کشاورزی و وضعیت بهره‌برداری از اراضی کشاورزی) و عوامل محیطی (میزان استفاده از سموم و کود شیمیایی، میزان حفاظت خاک و شاخص‌های توسعه حفاظت خاک) از مهمترین عوامل در توانمندسازی روستاییان به شمار می‌رود. همچنین جلیلیان و سعدی (۱۳۹۴) در پژوهشی به این نتیجه رسیدند که قوی‌ترین متغیرهای اقتصادی- اجتماعی تبیین‌کننده‌ی توانمندسازی روان‌شناختی زنان، به ترتیب میزان داشتن مالکیت و اعتماد به نفس آنهاست و به منظور افزایش و بهبود وضعیت توانمندی روان‌شناختی و زندگی روستایی و تحول در پایگاه اقتصادی- اجتماعی آنها تحولات ساختاری و آموزشی ضروری است. میترا و کانودو<sup>۲</sup> (۲۰۱۲) در تحقیقی به این نتیجه رسیدند که سطح توانمندسازی روستاییان در ابعاد اقتصادی و روان‌شناختی پایین است و در کمیت و کیفیت تعامل میان افراد و اعتماد روستاییان به یکدیگر از تأثیر در خور توجهی در توانمندسازی روستاییان برخوردار است. تیلمان<sup>۳</sup> (۲۰۱۰) در پژوهش خود به این نتیجه رسید که فهم‌پذیری، صداقت و حقانیت، بالابودن کیفیت زندگی، بعد نیروی کار خانوار، تقسیم عادلانه منابع، عدم تزلزل جایگاه سرمایه اجتماعی در جامعه، سابقه فعالیت کشاورزی بیشتر، وجود تنوع در فعالیت‌های اقتصادی و مهارت کافی در برقراری ارتباط و در نهایت تصمیم‌گیری و استقلال فکر از عوامل توانمندسازی می‌باشند. الشک و الامن<sup>۴</sup> (۲۰۱۳) معتقدند سیاست‌ها و استراتژی‌هایی که به بهبود توانمندسازی اقتصادی زنان کمک می‌کند شامل افزایش دسترسی به منابع، ارائه آموزش و استفاده و ترویج قابلیت‌های آنان در توسعه اقتصادی است. در تحقیقی دیگر ابایون و ابادات<sup>۵</sup> (۲۰۱۴) اظهار می‌دارند که عدم دسترسی به تسهیلات اعتباری، عدم دسترسی به زمین‌های کشاورزی و محدودیت‌های محیطی، عدم دسترسی به اطلاعات، عدم برنامه‌ریزی آموزش مناسب و عدم ظرفیت‌سازی توسط سازمان‌های غیردولتی به عنوان عوامل مانع در برابر توانمندسازی اقتصادی زنان منطقه مورد مطالعه به شمار می‌رود. فاتح‌راد و همکاران (۱۳۹۲) در پژوهشی، آینده‌پژوهی بنا به ماهیتش فعالیتی از نوع فرا- بینا- چند رشته‌ای است، در نتیجه به شکلی مناسب می‌توان چارچوب‌های پژوهش یکپارچه را به صورت آگاهانه در آن به کار برد. اما برای هر آینده‌پژوهی مقدمه ورود به فرآیند پارادایم یکپارچه، شناخت پارادایم‌های موجود و ابعاد هستی‌شناختی، معرفت‌شناختی و روش‌های موجود با پارادایم‌ها می‌باشد. جمعه‌پور و همکاران (۱۳۹۳) در پژوهشی به این نتیجه رسیدند؛ که برنامه‌ریزی روستایی با بهره‌گیری از تکنیک‌های «آینده پژوهی» ضمن شناخت آینده، خواهد توانست با انتخاب بهترین گزینه‌ها، تصمیم‌سازی نماید. با ورود آینده‌پژوهی به برنامه‌ریزی روستایی، در مواجهه با تغییرات گسترده آینده منفعل نخواهد بود و با اتخاذ تصمیمات راهبردی، به نتایج

1- Erstad

2- Mitra and Kundu

3- Tillman

4- Elsheikh and Elamin

5- Abayon and Abadat

مورد انتظار دست می‌یابد.

موسوی و همکاران (۱۳۹۳) در پژوهش خود به این نتیجه رسید که شناخت و درک هر چه بیشتر آینده و ناشناخته‌هایی که فراروی انسان‌ها و جوامع روستایی قرار دارد؛ از اهمیت زیادی برخوردار است. گسترش وسایل ارتباطی و اطلاعاتی جدید تأثیر روزافزون علم و فن‌شناختی بر شکل‌گیری آینده دارند. پس به دلیل وجود تعارض‌های سنت و مدرنیته در روستا و برخوردار نبودن از نیروی کار انعطاف‌پذیر و آموزش دیده، دسترسی نداشتن به تکنولوژی و سرمایه و محیط‌های طاقت فرسای سیستان، شرایط محیطی کاملاً متمایزی را نمایان می‌سازد که هر کدام به رویکرد مجزایی برای استراتژی و پیاده‌سازی آن نیاز دارد.

## مواد و روش‌ها

پژوهش حاضر از نوع کاربردی و از نظر ماهیت و روش به صورت توصیفی-تحلیلی می‌باشد. اطلاعات مربوط به پیشینه تحقیق و کلیات موضوع از طریق مطالعات اسنادی و کتابخانه‌ای تهیه شده و یافته‌های استنباطی به صورت میدانی و با استفاده از تکنیک‌های پرسشنامه، مصاحبه و بازدید صورت گرفته است. منطقه سیستان با مساحت ۱۵۳۶۷ کیلومتر مربع در منتهی‌الیه مرز شرقی کشور، در مختصات جغرافیایی بین ۳۰ درجه و ۱۸ دقیقه تا ۳۱ درجه و ۲۰ دقیقه عرض شمالی و ۶۱ درجه و ۱۰ دقیقه تا ۶۱ درجه و ۵۰ دقیقه طول شرقی (ابراهیمی، ۱۳۹۵) است که حدود ۸/۵ درصد از مساحت استان را به خود اختصاص داده است (نوری و همکاران، ۱۳۸۶). این منطقه در محدوده زمانی پژوهش دارای پنج شهرستان زابل، زهک، هیرمند، نیمروز و هامون، هفت شهر، شش بخش و هفده دهستان می‌باشد (دفتر تقسیمات استانداری سیستان و بلوچستان، ۱۳۹۵). گرم‌ترین ماه سال، تیرماه و بیشترین درجه حرارت سالانه آن ۴۰ درجه و تا ۵۳ درجه سانتی‌گراد و سردترین ماه سال دی که کمترین درجه حرارت به ۱۲ سانتی‌گراد زیر صفر می‌رسد (افشار، ۱۳۹۰) (شکل ۲). جامعه آماری پژوهش شامل کلیه خانوارهای روستایی منطقه سیستان است که براساس آمار سال ۱۳۹۵ برابر با ۶۰۰۷۵ خانوار در ۷۹۶ نقطه روستایی می‌باشد (مرکز آمار ایران، ۱۳۹۵). که ابتدا بر اساس فرمول شارپ ۴۰ روستا انتخاب شده و حجم نمونه با استفاده از فرمول کوکران در سطح ۹۵ درصد برابر ۳۲۱ خانوار تعیین گردید که برای تکمیل پرسشنامه به صورت تصادفی انتخاب شدند. در مراحل بعدی تحقیق، تحلیل داده‌های گردآوری شده در قالب پرسشنامه خود ساخته بر اساس طیف لیکرت (خیلی کم- یک، کم- دو، متوسط- سه، زیاد- چهار و خیلی زیاد- پنج) که از آزمون‌های پیرسون و رگرسیون همزمان در نرم‌افزار SPSS<sup>22</sup> جهت پاسخ‌گویی به سؤال تحقیق استفاده شد و برای بررسی مبحث آینده‌پژوهی از رگرسیون گام به گام و سناریونگاری برای پاسخ‌گویی استفاده شده و علاوه بر شاخص‌های توانمندسازی روان‌شناختی که بیشتر حالت ذهنی دارد از شاخص‌های آینده‌پژوهی توانمندسازی که در تعبیر الگوی معیشت بیشتر حالت عینیت دارد استفاده شده که میزان آلفای کرونباخ هر یک از شاخص‌های تحقیق به شرح ذیل می‌باشد (جدول ۱).

## نتایج و بحث

### تعیین درجه توانمندسازی روان‌شناختی روستاییان منطقه سیستان

تاکسونومی عددی یکی از روش‌های پرکاربرد در زمینه رتبه‌بندی، طبقه‌بندی و مقایسه سطح برخورداری مناطق،

شهرها و روستاها از خدمات مورد نظر است (کلاتتری، ۱۳۹۱). پس سطح‌بندی توانمندی‌های روان‌شناختی روستاهای منطقه از روش تاکسونومی عددی که برای ارزیابی عددی شباهت‌ها و نزدیکی بین واحدهای تکسونومیک و درجه‌بندی آن عناصر به گروه‌های تکسونومیک می‌باشد استفاده شده است (زیاری، ۱۳۸۳). روستاهای میلک، خمک و جزینک با میانگین‌های ۲/۸۸، ۲/۷۵ و ۲/۶۳ رتبه‌های اول تا سوم توانمندی‌های روان‌شناختی را کسب کرده‌اند (جدول ۲). برای به دست آوردن میانگین‌ها با استفاده از فرمول زیر که مجموع نمرات شاخص‌های روان‌شناختی هر روستا را تقسیم بر تعداد نمونه در نظر گرفته شده همان روستا می‌باشد.

$$\bar{x} = \frac{\sum xi}{N} \quad (1)$$

جدول ۱. شاخص‌های و مؤلفه‌های پژوهش

مؤلفه‌ها	شاخص‌ها	تعداد	آلفاکرونباخ
توانمندسازی روان-شناختی	موفقیت‌های زندگی، موفقیت‌های اجتماعی روستاییان، توزیع قدرت در میان روستاییان، ارائه نتایج تحقیقات علمی به روستاییان، افزایش حس خود باوری، حرکت به سمت جهانی شدن، حرکت از خودکفایی به خود اتکایی، تربیت کارآفرینان روستایی، کاربرد تفکرات سنتی، تأثیر شبکه‌های ارتباطی در نگرش روستاییان، استقلال فکری و فرهنگی	۱۱	۰/۸۴۲
تغییر الگوی معیشت	آموزه‌های فنی و حرفه‌ای، کمیت و کیفیت تغذیه، دسترسی به بازار فروش، نهادها و اتحادیه‌های روستایی، پس‌انداز، سلامت و بهداشت، تأثیر مشارکت در امور مالی روستا، تأثیر مشارکت در امور عمرانی روستا، تأثیر مشارکت در امور آموزشی روستا، ظرفیت‌شناختی، شرایط آب و هوایی منطقه، سطح تحصیلات، انرژی‌های محلی (باد و خورشید)، تعداد افراد خانواده، ابزار و ادوات نوین کشاورزی، مالکیت زمین کشاورزی، حمل و نقل عمومی	۱۷	۰/۸۹۸
آینده‌پژوهی توانمندسازی	ایجاد مشاغل زود بازده، قدرت مالی روستاییان در ایجاد کسب و کار، استفاده از فناوری‌های جدید در تولیدات روستاییان، رضایت از جایگاه شغلی، بازاریابی محصولات تولیدی، ارتقای قدرت چانه‌زنی روستاییان، تنوع فرصت‌های شغلی، راه‌اندازی و رونق گرفتن صنایع دستی، اعطای وام‌های اعتباری کم بهره، فعالیت‌های دستفروشی روستاییان در شهرها، طرح پرداخت یارانه‌ها، دسترسی به فرصت برابر بر منابع، آگاه کردن روستاییان در زمینه فعالیت‌های اقتصادی نوین، بیمه تولیدات روستاییان، آگاهی از الگوهای کشت نو و متناسب با شرایط محیط، تجددگرایی و نوگرایی، ماندگاری نیروهای باسواد، درگیر کردن روستاییان در فرآیند تدوین استراتژی توسعه، بازگشت مهاجران فصلی، وجود مراکز تعاونی، امکانات آموزشی، امیدواری و آینده‌نگری، افزایش سطح تحصیلات، فاصله روستاها از شهرهای اطراف، وجود مراکز خدماتی - ترویجی، امنیت جانی و مالی، بهبود شان و منزلت، مشارکت اجتماعی، اعتماد اجتماعی، انسجام اجتماعی	۳۰	۰/۷۹۳

مأخذ: مطالعات نگارندگان ۱۳۹۶

و در نهایت برای اینکه روستاهای همگن پیدا شود، روستاها در سه گروه دارای توانمندی‌های بالا، متوسط و پایین تقسیم شدند که بر اساس فرمول زیر محاسبه شد.

$$D = \bar{d} \pm (sd)$$

$$D = 1.92 + 1(0.769) = 2.68$$

$$D = 1.92 - 1(0.769) = 1.15$$

(۲)

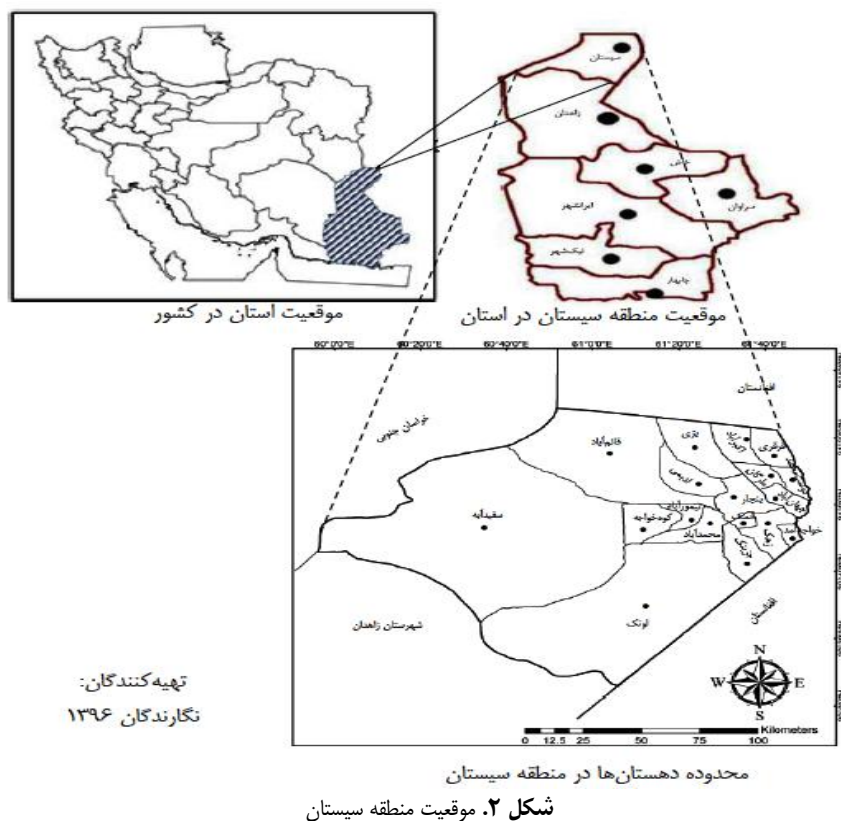

روستاهای گروه اول: نمره توانمندی آن‌ها بالاتر از ۲/۶۸ است که دارای بالاترین حد توانمندی و گروه دوم روستاهایی که نمره توانمندی آنها بین ۱/۱۵ و ۲/۶۸ دارای حد متوسط توانمندی و گروه سوم روستاهای که نمره توانمندی آن‌ها کمتر از ۱/۱۵ دارای پایین‌ترین حد توانمندی می‌باشند (جدول ۲).

همان‌طور که در جدول ۳ مشاهده می‌شود از میانگین شاخص‌های روان‌شناختی موفقیت‌های زندگی روستاییان، توزیع قدرت در میان روستاییان و موقعیت‌های اجتماعی روستاییان با میانگین‌های ۳/۷۶، ۳/۶۴ و ۳/۶۳ در رتبه‌های اول تا سوم در توانمندسازی روان‌شناختی روستاییان برای حرکت به سمت معیشت بهتر در حال و آینده می‌تواند داشته باشد.

شکل ۳ مجموع میانگین‌های توانمندسازی روان‌شناختی را در سطح روستاها نشان می‌دهد که روستاهای جهان‌آباد در شهرستان هیرمند با میانگین ۲/۳۰ رتبه اول، روستاهای بزی و قائم‌آباد واقع در شهرستان نیمروز با میانگین-



های ۲/۲۶ و ۲/۲۵ رتبه دوم و سوم را کسب نموده است و روستاهای لوتک واقع در شهرستان هامون با میانگین ۱/۱۳ کمترین رتبه را در این بعد به خود اختصاص داده است.

جدول ۲. توانمندسازی روان‌شناختی روستاییان مورد مطالعه

نام روستا	میانگین	انحراف معیار	رتبه	نام روستا	میانگین	انحراف معیار	رتبه
جزینک	۲/۶۳	۰/۸۴۰	۳	شندل	۲/۲۵	۰/۵۳۰	۶
قلعه کهنه	۲	۰/۷۵۶	۱۵	چکل	۱/۵۰	۰/۷۵۶	۳۵
قلعه کنگ	۱/۸۸	۰/۶۳۱	۱۹	پهلوان	۱/۸۸	۰/۸۳۵	۱۹
نوری	۱/۱۳	۰/۳۵۴	۳۹	میلک	۲/۸۸	۰/۷۲۷	۱
گوری	۱/۳۸	۰/۶۱۰	۳۶	سنجرانی	۲/۱۳	۰/۹۹۱	۱۰
خمک	۲/۷۵	۰/۸۸۶	۲	گمشاد	۲/۱۳	۰/۸۳۵	۱۰
خواجه احمد	۲	۰/۹۹۱	۱۵	ملاعلی	۱/۳۸	۰/۷۴۴	۳۶
حسنخون	۱/۶۳	۰/۹۱۶	۲۹	کنگ امام دادی	۲	۰/۹۳۰	۱۵
جریکه	۱/۷۵	۰/۷۰۷	۲۷	پیران	۲/۲۵	۰/۹۸۳	۶
ده یادگار	۱/۶۳	۰/۵۱۸	۲۹	ده کمالی	۲/۱۳	۰/۸۳۵	۱۰
زالهای	۲/۶۳	۰/۹۹۱	۳	بزی علیا	۲/۱۳	۰/۸۳۵	۱۰
سرحدی	۱/۸۸	۰/۸۳۹	۱۹	نورمحمد	۲/۳۸	۰/۷۴۴	۵
ارباب	۱/۸۸	۰/۶۲۱	۱۹	حسن آباد	۱/۷۵	۰/۷۰۷	۲۷
کرباسک	۲/۲۵	۰/۸۸۶	۶	شهرک گلخانی	۲/۲۵	۰/۵۳۰	۶
ده خمر	۱/۶۳	۰/۷۷۴	۲۹	سنجولی	۱/۸۸	۰/۸۳۵	۱۹
کریم کشته	۱/۶۳	۰/۹۱۶	۲۹	صیادان سفلی	۱/۲۵	۰/۴۶۳	۳۸
علی حسینا	۲	۰/۹۵۱	۱۵	لوتک	۱/۱۳	۰/۳۵۴	۳۹
شغالک	۲/۱۳	۰/۹۹۱	۱۰	دک دهمرده	۱/۶۳	۰/۸۸۱	۲۹
چهارتینگ	۱/۸۸	۰/۶۲۱	۱۹	ده کول	۱/۶۳	۰/۹۱۶	۲۹
ال گرگ	۱/۸۸	۰/۶۲۱	۱۹	توتی	۱/۷۸	۰/۹۳۰	۲۶

مأخذ: یافته‌های تحقیق

همان‌طور که در جدول ۴ مشاهده می‌شود، میزان مالکیت زمین کشاورزی، تأثیر آموزه‌ها و مهارت‌های فنی و حرفه‌ای، استفاده از ادوات نوین کشاورزی در تغییر الگوی معیشت روستاییان به ترتیب با میانگین‌های ۳/۶۸، ۳/۶۰ و ۳/۵۵ رتبه‌های اول تا سوم را به خود اختصاص داده‌اند.

شکل ۴ مجموع میانگین‌های بعد معیشت در تغییر الگوی معیشت روستاها را نشان می‌دهد که روستاهای خمک واقع در شهرستان زهک، روستاهای اکبرآباد واقع در شهرستان هیرمند و روستاهای ادیمی واقع در شهرستان نیمروز با میانگین ۲/۱۳ در رتبه‌های اول قرار دارند و روستاهای جزینک واقع در شهرستان زهک با میانگین ۲/۰۴ رتبه چهارم کسب نموده است.

### آزمون فرضیه

با توجه به نتایج جدول ۵ چون سطح معناداری کوچکتر از ۰/۰۵ است و نتیجه آن این که توانمندسازی روان-

شناختی روستاییان تأثیر معناداری در تغییر الگوی معیشت روستاییان دارد. که در سطح ۹۵ درصد رابطه معناداری بین توانمندی‌های روان‌شناختی روستاییان و تغییر الگوی معیشت آن‌ها دارد و ضریب همبستگی آن برابر ۰/۴۵۴ که شدت رابطه بین توانمندی روان‌شناختی و تغییر الگوی معیشت متوسط می‌باشد.

جدول ۳. فراوانی، میانگین وزنی، انحراف معیار شاخص‌های توانمندسازی روان‌شناختی از نظر پاسخگویان

رتبه	انحراف معیار	میانگین	جمع	فراوانی هر شاخص				شاخص‌های روان‌شناختی		
				خیلی زیاد	زیاد	متوسط	کم		خیلی کم	
۱	۱/۲۷۵	۳/۷۶	۱۰۰	۳۶/۴	۳۹/۹	۱۵/۹	۹	۸/۷	درصد	موقعیت‌های زندگی
			۳۲۱	۱۱۷	۹۶	۱۵	۲۹	۲۸	فراوانی	
۲	۱/۱۸۶	۳/۶۴	۱۰۰	۲۵/۹	۳۷/۱	۱۹/۳	۱۰/۳	۷/۵	درصد	توزیع قدرت در میان روستاییان
			۳۲۱	۸۳	۱۱۹	۶۲	۳۳	۲۴	فراوانی	
۳	۱/۲۹۱	۳/۶۳	۱۰۰	۳۱/۸	۲۹/۶	۱۷/۱	۱۲/۵	۹	درصد	موقعیت‌های اجتماعی
			۳۲۱	۱۰۲	۹۵	۵۵	۴۰	۲۹	فراوانی	
۵	۱/۲۵۵	۳/۴۷	۱۰۰	۲۴/۳	۲۹/۹	۲۴/۶	۱۰/۹	۱۰/۳	درصد	افزایش حس خودباوری
			۳۲۱	۷۸	۹۶	۷۹	۳۵	۳۳	فراوانی	
۱۰	۱/۲۲۹	۳/۲۹	۱۰۰	۱۸/۷	۲۷/۱	۲۹	۱۴/۶	۱۰/۶	درصد	کاربرد تفکرات سنتی
			۳۲۱	۶۰	۸۷	۹۳	۴۷	۳۴	فراوانی	
۱۱	۱/۲۹۳	۳/۲۰	۱۰۰	۱۷/۱	۲۹/۹	۲۲/۱	۱۷/۱	۱۳/۷	درصد	تربیت کارآفرینان روستایی
			۳۲۱	۵۵	۹۶	۷۱	۵۵	۴۴	فراوانی	
۸	۱/۲۳۷	۳/۳۴	۱۰۰	۱۸/۷	۳۱/۵	۲۵/۹	۱۲/۸	۱۱/۲	درصد	حرکت به سمت جهانی شدن
			۳۲۱	۶۰	۱۰۱	۸۳	۴۱	۳۶	فراوانی	
۷	۱/۱۸۲	۳/۴۰	۱۰۰	۱۸/۷	۳۲/۷	۲۶/۵	۱۳/۷	۸/۴	درصد	حرکت از خودکفایی به خوداتکایی
			۳۲۱	۶۰	۱۰۵	۸۵	۴۴	۲۷	فراوانی	
۸	۱/۲۲۸	۳/۳۴	۱۰۰	۱۹/۶	۲۹	۲۷/۷	۱۳/۴	۱۰/۳	درصد	تأثیر شبکه‌های ارتباطی در نگرش
			۳۲۱	۶۳	۹۳	۸۹	۴۳	۳۳	فراوانی	
۶	۱/۱۹۱	۳/۴۵	۱۰۰	۲۲/۱	۲۹/۹	۲۶/۸	۱۳/۷	۷/۵	درصد	ارائه نتایج تحقیقات علمی به روستاییان
			۳۲۱	۷۱	۹۶	۸۶	۴۴	۲۴	فراوانی	
۴	۱/۲۸۱	۳/۵۵	۱۰۰	۲۹	۲۹	۱۸/۴	۱۵/۳	۸/۴	درصد	استقلال فکری و فرهنگی
			۳۲۱	۹۳	۹۳	۵۹	۴۹	۲۷	فراوانی	

مأخذ: یافته‌های تحقیق

جهت بررسی میزان تأثیر به صورت برازش مدل رگرسیون هم‌زمان مورد تحلیل قرار گرفت که در ادامه به آن پرداخته شده است.

با توجه به جدول ۶ همبستگی بین متغیر مستقل و متغیر وابسته برابر ۰/۴۵۴ و ضریب تعیین ۰/۲۰۶ بدست آمده و این مقدار نشان می‌دهد که ۲۰ درصد تغییرات توانمندسازی روان‌شناختی روستاییان در تغییر الگوی معیشت آنها مؤثر است و چون مقدار درجه آزادی را در نظر نمی‌گیرند لذا از ضریب تعیین تعدیل شده برای این منظور استفاده می‌شود که آن هم در این آزمون برابر با ۲۰ درصد است. پس می‌توان گفت با ارتقای یک واحد از هر متغیر مستقل به میزان ضریب نوشته شده متغیر وابسته ارتقاء پیدا خواهد کرد، یا به عبارتی با ارتقای یک واحد استراتژی توانمندی‌های روان-شناختی ۰/۴۱۸ انحراف معیار تغییر الگوی معیشت ارتقاء پیدا خواهد کرد، در نتیجه ارتباط مثبت دارند. با توجه به جدول ۶ مقدار دوربین واتسون آزمون ۱/۷۱ می‌باشد در نتیجه استقلال باقیمانده را نتیجه گرفته می‌شود که با توجه

به شاخص‌هایی که عنوان شده مدل از کفایت لازم برخوردار است. با توجه به جدول ۷ سطح معناداری محاسبه شده برای آماره برابر با ۰/۰۰ بوده و نشان از معنادار بودن رگرسیون در سطح ۰/۹۵ دارد.

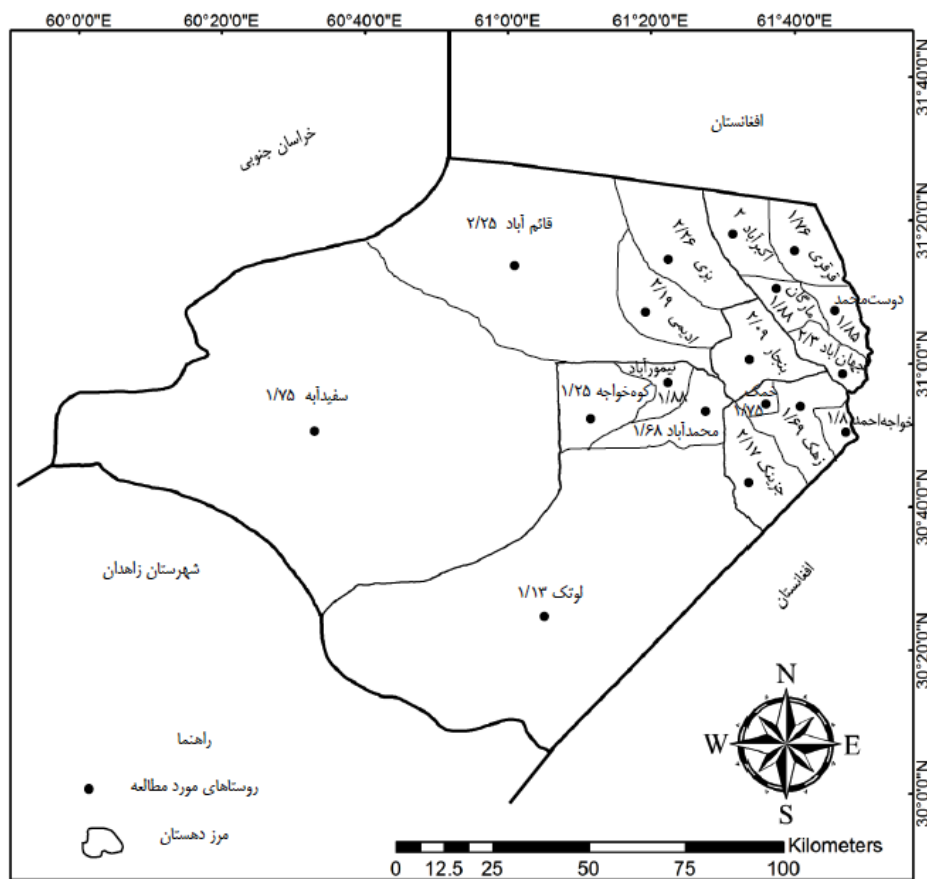

شکل ۳. مجموع میانگین‌های توانمندسازی روان‌شناختی هر روستا- تهیه‌کنندگان: نگارندگان ۱۳۹۶

### آینده پژوهی

بر اساس نتایج مندرج در جدول ۸ این نتیجه گرفته می‌شود که برای آینده پژوهی توانمندسازی روان‌شناختی روستاییان در تغییر الگوی معیشت، توانمندسازی روان‌شناختی با واریانس ۴۵/۴ درصد و توانمندی‌های آینده پژوهی با واریانس ۴۶/۶ درصد توان تبیین آینده پژوهی تغییر الگوی معیشت روستاییان را دارند.

جدول ۴. فراوانی، میانگین وزنی، انحراف معیار شاخص‌های تغییر الگوی معیشت از نظر پاسخگویان

رتبه	انحراف معیار	میانگین	جمع	فراوانی هر شاخص				شاخص‌های معیشت		
				خیلی زیاد	زیاد	متوسط	کم			
۲	۱/۲۱۹	۳/۶۰	۱۰۰ ۳۲۱	۲۷/۸ ۸۹	۳۰/۲ ۱۰۰	۲۱/۲ ۶۸	۱۲/۸ ۴۱	۷/۲ ۲۳	درصد فراوانی	تأثیر آموزه‌ها و مهارت‌های فنی و حرفه‌ای
۱۰	۱/۲۳۹	۳/۴۴	۱۰۰ ۳۲۱	۲۲/۱ ۷۱	۳۳ ۱۰۶	۲۰/۹ ۶۷	۱۵ ۴۸	۹ ۲۹	درصد فراوانی	تأثیر کمیت و کیفیت تغذیه
۷	۱/۲۳۵	۳/۴۶	۱۰۰ ۳۲۱	۲۲/۱ ۷۱	۳۲/۴ ۱۰۴	۲۲/۷ ۷۳	۱۲/۸ ۴۱	۹/۳ ۳۰	درصد فراوانی	دسترسی به بازار فروش
۱۸	۱/۲۲۱	۳/۲۷	۱۰۰ ۳۲۱	۱۶/۸ ۵۴	۳۰/۸ ۹۹	۲۵/۲ ۸۱	۱۶/۸ ۵۴	۱۰/۳ ۳۳	درصد فراوانی	نهادها و اتحادیه‌های روستایی
۱۳	۱/۳۳۶	۳/۳۸	۱۰۰ ۳۲۱	۲۴/۹ ۴۲	۲۷/۱ ۸۷	۲۱/۸ ۷۰	۱۳/۱ ۴۲	۱۳/۱ ۴۱	درصد فراوانی	پس‌انداز
۱۲	۱/۲۸۸	۳/۳۹	۱۰۰ ۳۲۱	۲۵/۲ ۸۱	۲۳/۷ ۷۶	۲۶/۸ ۸۶	۱۳/۷ ۴۴	۱۰/۶ ۳۴	درصد فراوانی	سلامت و بهداشت
۱۳	۱/۲۲۹	۳/۳۸	۱۰۰ ۳۲۱	۲۱/۲ ۶۸	۲۹/۶ ۹۵	۲۳/۷ ۷۶	۱۷/۱ ۵۵	۸/۴ ۲۷	درصد فراوانی	مشارکت در امور مالی روستا
۱۶	۱/۲۵۸	۳/۳۲	۱۰۰ ۳۲۱	۱۶/۹ ۶۳	۲۹/۹ ۹۶	۲۵/۲ ۸۱	۱۳/۷ ۴۴	۱۱/۵ ۳۷	درصد فراوانی	مشارکت در امور عمرانی روستا
۷	۱/۲۱۹	۳/۴۶	۱۰۰ ۳۲۱	۲۴/۳ ۷۸	۲۸ ۹۰	۲۳/۴ ۷۵	۱۷/۸ ۵۷	۶/۵ ۲۱	درصد فراوانی	مشارکت امور آموزشی روستا
۵	۱/۲۲۰	۳/۵۱	۱۰۰ ۳۲۱	۲۴ ۷۷	۳۱/۸ ۱۰۲	۲۴ ۷۷	۱۱/۵ ۳۷	۸/۷ ۲۸	درصد فراوانی	آگاهی از ظرفیت شناختی (آگاهی، دانش و غیره)
۶	۱/۲۵۵	۳/۴۷	۱۰۰ ۳۲۱	۲۴/۶ ۷۹	۲۹/۹ ۹۶	۲۲/۱ ۷۱	۱۴/۳ ۴۶	۹ ۲۹	درصد فراوانی	شرایط آب و هوایی منطقه
۹	۱/۲۳۱	۳/۴۵	۱۰۰ ۳۲۱	۲۳/۴ ۷۵	۲۹ ۹۳	۲۵/۲ ۸۱	۱۳/۷ ۴۴	۷/۸ ۲۸	درصد فراوانی	سطح تحصیلات
۴	۱/۳۱۱	۳/۵۳	۱۰۰ ۳۲۱	۲۹ ۹۳	۲۹ ۹۳	۱۷/۸ ۵۷	۱۴/۳ ۴۶	۱۰ ۳۲	درصد فراوانی	تأثیر استفاده از انرژی‌های محلی (باد، خورشید)
۱۱	۱/۲۹۱	۳/۴۱	۱۰۰ ۳۲۱	۲۴/۹ ۸۰	۲۶/۸ ۸۶	۲۳/۴ ۵۷	۱۴/۳ ۴۶	۱۰/۶ ۳۴	درصد فراوانی	تعداد افراد خانواده
۳	۱/۱۶۹	۳/۵۵	۱۰۰ ۳۲۱	۲۴/۳ ۷۸	۳۰/۲ ۹۷	۲۹ ۹۳	۹ ۲۹	۷/۵ ۲۴	درصد فراوانی	ابزارآلات و ادوات نوین کشاورزی
۱	۱/۲۶۹	۳/۶۸	۱۰۰ ۳۲۱	۳۱/۲ ۱۰۰	۳۰/۸ ۹۹	۱۷/۴ ۵۶	۱۲/۸ ۳۹	۸/۱ ۲۷	درصد فراوانی	میزان مالکیت زمین کشاورزی
۱۵	۱/۴۴۲	۳/۳۷	۱۰۰ ۳۲۱	۳۱/۲ ۱۰۰	۳۱/۴ ۶۸	۲۱/۲ ۵۲	۱۶/۲ ۵۴	۱۴/۶ ۴۷	درصد فراوانی	حمل و نقل عمومی

مأخذ: یافته‌های تحقیق

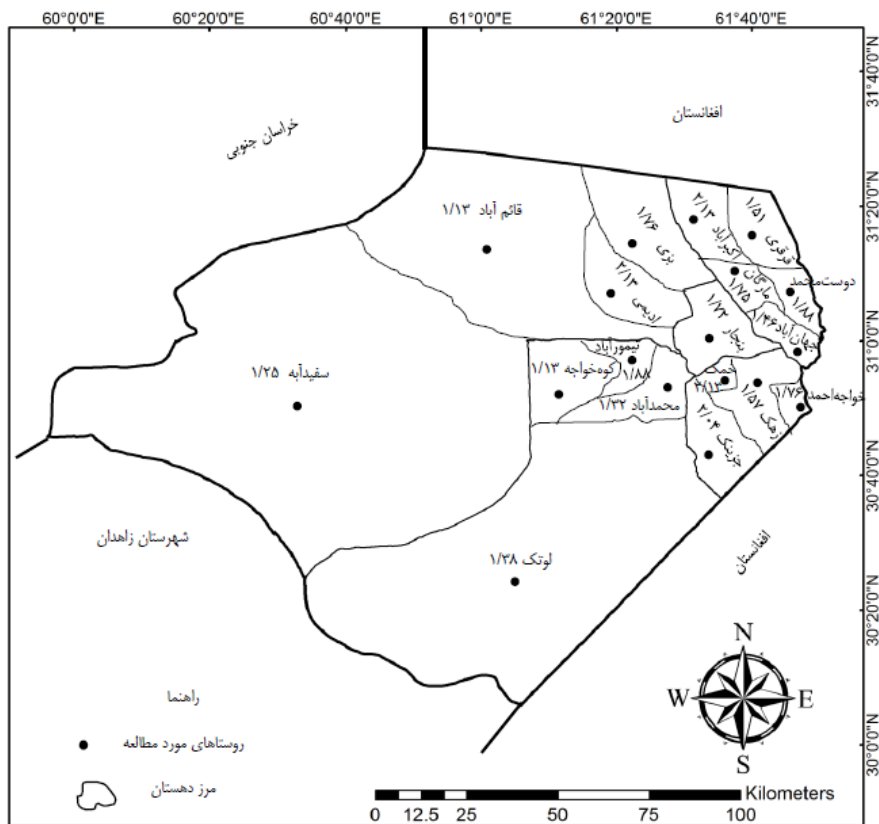

شکل ۴. مجموع میانگین‌های تغییر الگوی معیشت هر روستا- تهیه کنندگان: نگارندگان ۱۳۹۶

جدول ۵. نتیجه ضریب همبستگی پیرسون بین توانمندسازی روان شناختی و تغییر الگوی معیشت

توانمندسازی روان شناختی	
Pearson correlation =	-۰/۴۵۴
Sig (2- tailed) =	۰/۰۰
N =	۳۲۱

مأخذ: یافته‌های تحقیق

جدول ۶. همبستگی بین متغیرهای توانمندسازی روان شناختی و تغییر الگوی معیشت

دوربین واتسون	انحراف معیار	ضریب تعیین تعدیل شده	ضریب تعیین	ضریب همبستگی
۱/۷۱۰	۰/۸۳۲	۰/۲۰۳	۰/۲۰۶	۰/۴۵۴

مأخذ: یافته‌های تحقیق

**جدول ۷.** معنادار بودن ضرایب رگرسیون استراتژی توانمندسازی روان‌شناختی روستاییان و تغییر الگوی معیشت

Sig	T	ضریب استاندارد		پیش‌بین	مقادیر ثابت و متغیرهای	مدل
		Beta	Std . error			
+/+	۹/۰۷۵	-	۰/۱۰۰	۱/۹۰۶	مقدار ثابت	
+/+	۹/۰۹۲	۰/۴۵۴	۰/۰۴۶	۰/۴۱۸	استراتژی روان‌شناختی	

مأخذ: یافته‌های تحقیق

**جدول ۸.** ضریب همبستگی چندگانه

معناداری (sig)	ضریب (F)	خطای استاندارد برآورد شده Std . error of the estimate	مجذور ضریب همبستگی چندگانه تعدیل شده ( adjusted . R . square )	مجذور ضریب همبستگی چندگانه ( R . square )	ضریب همبستگی چندگانه (R)	متغیرهای پیشین	گام‌های الگو
+/+	۵۲/۶۶۵	۰/۸۳۲	۰/۲۰۳	۰/۲۰۶	۰/۴۵۴	روان - شناختی	
+/+	۴۴/۱۰۳	۰/۸۲۷	۰/۲۱۲	۰/۲۱۷	۰/۴۶۶	روان - شناختی + اقتصادی	گام به گام

مأخذ: یافته‌های تحقیق

طی گام اول، توانمندسازی روان‌شناختی با ضریب بتای استاندارد ۰/۴۵۴، ۰/۲۰ درصد از واریانس تغییر الگوی معیشت را تبیین نموده است. در گام دوم توانمندی آینده‌پژوهی با ضریب بتای استاندارد ۰/۴۱۰، نسبت به توانمندی‌های روان‌شناختی با (ضریب بتای استاندارد ۰/۴۲۱) افزوده شده و توان تبیین تغییر الگوی معیشت را به ۰/۲۱ درصد رسانده، که حاکی از معنی‌دار بودن رگرسیون با توجه به  $\alpha = 0/05 = sig = 0/00$  برای هر چهار مرحله است، که از این مقدار، ۰/۳۳ درصد انحصاری و افزوده مربوط به توانمندسازی روان‌شناختی است (جدول ۹).

## سناریو اول

باتوجه به دیالکتیک‌های (تز، آنتی‌تز و سنتز) های موجود در منطقه سیستان که باعث تغییرات بنیادی در ساختار عینیات، ذهنیات، انگارها و مبانی نگرشی نسبت به انسان می‌شود و از آنجایی که انسان‌ها همواره پویا و دائماً در حال تغییر و تحول و آماده جهش به آینده‌ها هستند پس دانستن اینکه انسان به کدام سوی روان است، پر ارزش است، بنابراین نزدیک‌ترین راه به جهان آینده، تعمق در گذشته و جهش به سوی آینده می‌باشد، بنابراین با تغییرات بنیادی در بی‌عدالتی‌ها، موازی‌کاری‌های سازمانی و ناامنی‌ها که باعث عدم انگیزه برای تحرک، پویایی، و همچنین عدم شرایط سرمایه‌گذاری و از بین رفتن خلاقیت‌ها و به "تعبیر مارکس حاکم شدن جهان واژگونی"، جهانی که تولیدکننده‌ها در پایین هستند و کسانی که تولید نمی‌کنند در مقام بالاتر برای از بین بردن آن‌ها باید به مردم به اندازه برابر فرصت‌های توانمندسازی داده شود تا حرکت از "اقتصاد کلنگی به سوی اقتصاد بدون وزن" که باعث خود اثربخشی یا احساس قابلیت و تبحر لازم برای انجام موفقیت‌آمیز فعالیت‌ها یا افزایش قدرت چانه‌زنی روستاییان به

منظور دستیابی به یک زندگی بهتر و مدیر توسعه خود شدن فراهم شود.

جدول ۹. ضرایب استاندارد و غیر استاندارد تغییر الگوی معیشت از طریق متغیرها در رگرسیون گام به گام

Sig	T	ضریب استاندارد			مقادیر ثابت و متغیرهای پیش‌بین	گام‌های الگو
		Beta	Std . error	B		
۰/۰۰	۹/۰۷۵	-	۰/۱۰۰	۰/۹۰۶	مقدار ثابت	۱ ۳۸
۰/۰۰	۹/۰۹۲	۰/۴۵۴	۰/۰۴۶	۰/۴۱۸	رفتار حمایتی	
۰/۰۰	۶/۳۰۸	-	۰/۱۲۰	۰/۷۶۰	مقدار ثابت	۲ ۳۸
۰/۰۰	۸/۱۰۵	۰/۴۲۱	۰/۰۴۸	۰/۳۸۷	رفتار حمایتی	
۰/۳۳	۲/۱۴۶	۰/۴۱۰	۰/۱۸۷	۰/۳۱۲	توانمندسازی	

مأخذ: یافته‌های تحقیق

### سناریو دوم

باتوجه به وضعیت‌های نامطلوب آینده‌پژوهی و روان‌شناختی روستاییان در توانمندسازی برای تغییر الگوی معیشت، استمرار حیات در روستاهای منطقه را به مخاطره انداخته است از آنجایی که در همه زمین‌ها و بخش‌ها و مناطق سیستان، مطالعاتی صورت گرفته است، اما به دلیل گستردگی کار و محدود بودن تعداد متخصصان آگاه به اصول و مبانی در منطقه فقط برخی از قسمت‌های آن مورد توجه می‌باشد با این وجود این مطالعات در نوع خود می‌توانست برای منطقه بسیار بدیع باشد علت عمده بحران‌ها، شکست‌ها و غافل‌گیری‌های استراتژیک در سطح منطقه نبود یا ضعف در پیش‌بینی و آینده‌نگری، سطح‌نگری، بی‌تجربگی و افراط‌گرایی (رادیکالیسم) و عدم ایجاد شرایط لازم معرفت‌شناختی و عدم شکل‌گیری رویکرد کلان در سطح مدیران جوان و نوپا و عدم وجود ثبات در روابط کلیدی در بین مدیران باز می‌گردد و در بین مردم عواملی چون تقدیرگرایی، پایین بودن سطح توقعات، وابستگی به یارانه‌ها و سوبسیدها و وابستگی به حمایت‌ها و کمک‌های بیرونی، محدودیت مبادله مستقیم و آزاد تولیدات و کالا، محدودیت و دیوان سالاری گسترده اعتبارات (به اسم روستایی به کام صاحبان قدرت) برای گسترش فعالیت‌ها و سرمایه‌گذاری می‌باشد. و اندک روستاییانی که این وام‌ها را دریافت می‌کنند در مشاغلی به کار می‌برند که موازی کار نامیده می‌شود و الگوی کار خود را از فعالیت‌های پر درآمدتر که در روستا جریان دارد تقلید "تقلیدکاری یا تقلیدفکری" می‌کنند که هم سرمایه خود را از بین می‌برند و هم منجر به تعطیلی فعالیت‌های دیگران می‌شوند. و بین عوامل محیطی محدودیت‌های منابع طبیعی مثل خشکسالی‌های متوالی باعث دامن زدن به مهاجرت‌های ناخواسته، از بین رفتن زمین‌های اراضی حاصلخیز و واحدهای تولیدی- زراعی کشاورزی، از دست رفتن فرصت‌های اشتغال در بخش تولید کشاورزی و صنایع دستی، کاهش و حتی نابودی تنوع زیست (گیاهان و جانوران بومی و محلی) می‌باشد، بنابراین تنها راه برون رفت از این معضل نامطلوب فعلی همواره اشتغالی‌زایی، فقرزدایی و کارآفرینی متناسب با ویژگی‌های جغرافیایی می‌باشد. به طوری که از گذشته دور بستن بند آب، بستن بند ریگ و بستن بند مفسدان (تاریخ سیستان، ۱۳۸۱) شرط آبادانی و حکمرانی منطقه سیستان مطرح شده است.

## نتیجه گیری

در جهان پرتلاطم و ظهور ناپیوستگی‌های شگفتی‌ساز در عصر اطلاعات و ارتباطات و همچنین جهانی شده سریع تحولات مدیران و برنامه‌ریزان از بین سه زمان گذشته، حال و آینده برای برنامه‌ریزی زمان آینده را از همه مهمتر می‌دانند چون گزینه فرا روی آدمی می‌باشد. از آنجایی که برنامه‌ریزی آینده‌پژوهی و جغرافیای روستایی با پدیده‌های طبیعی و انسانی سروکار دارند از فرآیند چندخطی برنامه‌ریزی پیروی می‌کنند. پس با توجه به روح پویایی و استلزامات تشخیص داده شده برای توسعه روستاهای منطقه باید از درون جوامع روستایی متناسب با منابع و نهادهای موجود و ساز و کار درونی، بومی و محلی حرکت شود، بنابراین در فرآیند ارایه شده در این مقاله ضمن ماهیت کاربردی و روش توصیفی-تحلیلی با یک نگرش آینده‌پژوهی توانمندسازی روان‌شناختی در تغییر الگوی معیشت می‌باشد که توانمندسازی نیروی انسانی یکی از رویکردهای توسعه روستایی است، که خود فرآیندی چندبعدی است باعث دگرگونی مناسب در ساختار عینی، ذهنی و شخصیت بالقوه روستاییان می‌شود. بنابراین برنامه‌ریزی در روستا با امکانات و تجهیزات محدود محلی و نگاه جهانی اقدام شود. در یافته تحقیق می‌توان بیان کرد که توانمندسازی روان-شناختی در تغییر الگوی معیشت رابطه معنی‌داری دارد که همبستگی بین متغیر مستقل و متغیر وابسته برابر ۰/۴۵۴ و ضریب تعیین ۰/۲۰۶ بدست آمده و این مقدار نشان می‌دهد که ۲۰ درصد تغییرات توانمندسازی روان‌شناختی روستاییان در تغییر الگوی معیشت آنها مؤثر است.

## منابع

- ابراهیمی، م. ۱۳۹۵. تاریخ تحولات سیاسی و اجتماعی سیستان و بلوچستان در سال‌های ۱۳۲۰-۱۳۳۲ هجری شمسی، چاپ سوم انتشارات بیکران دانش، تهران.
- احمدی کروبیق، ح. ۱۳۹۴. جغرافیای طبیعی تاریخی سیستان، چاپ اول انتشارات مازیار، تهران. ص ۶۲۴.
- ازکیا، م. ۱۳۸۴. مقدمه‌ای بر جامعه‌شناسی توسعه روستایی، چاپ ششم انتشارات اطلاعات، تهران. ص ۳۴۲.
- افشار، ا. ۱۳۹۰. سیستان و بلوچستان نامه، انتشارات کتابدار، تهران. ص ۸۲۸.
- بهار، م.ت. ۱۳۸۱. تاریخ سیستان (به تصحیح محمدتقی بهار)، چاپ اول انتشارات معین، تهران. ص ۴۳۶.
- پاپلی‌یزدی، م.ح. و رجبی‌سناجردی، ح. ۱۳۹۱. نظریه‌های شهر و پیرامون، چاپ سوم انتشارات سمت، تهران. ص ۳۸۶.
- پدرام، ع. ا. ۱۳۸۸. مقاله اول، آینده‌پژوهی؛ مفاهیم و روش‌ها، مرکز آینده‌پژوهی علوم و فناوری دفاعی، چاپ اول انتشارات مؤسسه آموزشی و تحقیقات صنایع دفاعی، تهران. ص ۱۷۴.
- خاشعی، و. و ملکی، م. (ترجمه). ۱۳۹۴. توسعه استراتژی: آینده‌پژوهی و سناریوپردازی. اولف پلیکان. انتشارات آدینه، تهران. ص ۲۴۱.



- جلیلیان، س. و سعدی، ح.ا. ۱۳۹۴. بررسی تأثیر مؤلفه‌های اجتماعی-اقتصادی بر توانمندی روان‌شناختی زنان روستایی در شهرستان اسلام آباد غرب، فصلنامه پژوهش‌های روستایی، ۶ (۴): ۷۴۵-۷۶۶.
- جمعه‌پور، م.، کفاشی‌بجستانی، ح. و گنجی‌پور، م. ۱۳۹۳. آینده‌پژوهی راهبردی جدید در برنامه‌ریزی روستایی، همایش ملی آینده‌پژوهی، دانشگاه علامه طباطبائی تهران.
- حاجیانی، ا. ۱۳۹۰. مبانی اصول و روش‌های آینده‌پژوهی، چاپ اول انتشارات دانشگاه امام صادق (ع)، تهران. ص ۴۵۲.
- حیدری‌ساربان، و. و یاری‌حصاری، ا. ۱۳۹۶. عوامل مؤثر در بهبود نشاط اجتماعی از دیدگاه روستاییان مطالعه موردی: شهرستان اردبیل، فصلنامه برنامه‌ریزی منطقه‌ای، ۷ (۲۵): ۴۲.
- خاشعی، و. و ملکی، م. (ترجمه). ۱۳۹۴. توسعه استراتژی: آینده‌پژوهی و سناریوپردازی، اولف پیلکان، چاپ اول انتشارات آدینه، تهران. ص ۳۳۲.
- خانی، ف.، مطیعی‌لنگرودی، س.ح. و صیادبیدهندی، ل. ۱۳۹۲. ارائه الگوی توانمندسازی زنان روستایی استفاده‌کننده از ICT (بررسی موردی: بخش مرکزی شهرستان لاهیجان)، مجله توسعه‌روستایی، ۴ (۱): ۸۸.
- دفتر تقسیمات استانداری سیستان و بلوچستان. ۱۳۹۵. واحد امور عمرانی.
- زالی، ن. ۱۳۹۲. آینده راهبردی در برنامه‌ریزی و توسعه منطقه‌ای، پژوهشکده مطالعات راهبردی، تهران.
- زیاری، ک.ا. ۱۳۸۳. اصول و روش‌های برنامه‌ریزی منطقه‌ای، چاپ سوم انتشارات دانشگاه یزد، یزد. ص ۲۲۴.
- شهبازی، ا. ۱۳۸۴. توسعه و ترویج روستایی، چاپ چهارم انتشارات دانشگاه تهران، تهران. ص ۷۶۰.
- عناستانی، ع. ا.، شایان، ح.، خسروبیگی، ر. و تقی‌لو، ع.ا. ۱۳۹۲. نقش مشارکت در توانمندسازی اقتصادی نواحی روستایی با تأکید بر بخش کشاورزی (مطالعه موردی: دهستان ایجرودبالا استان زنجان)، فصلنامه فضایی جغرافیایی ۱۳۳ (۴۴): ۷۳-۹۰.
- فاتح‌راد، م.، جلیوند، م.ر.، مولایی، م.م.، سمعی، س.، و نصرالهی‌وسطی، ل. ۱۳۹۲. مختصات روش شناختی فرارشته آینده‌پژوهی به مثابه یک فرآیند یکپارچه، فصلنامه میان‌رشته‌ای در علوم انسانی، ۶ (۱): ۱۶۱-۱۲۵.
- کلانتری، خ. ۱۳۹۱. مدل‌های کمی در برنامه‌ریزی (منطقه‌ای، شهری و روستایی)، چاپ دوم انتشارات فرهنگ صبا، تهران. ص ۳۵۸.
- گلزاری، ا. و میردامادی، م. ۱۳۹۲. بررسی نقش مهندسين کشاورزی در توانمندسازی گندم‌کاران در افزایش تولید گندم در استان کرمانشاه، مجله پژوهش‌های ترویج و آموزش کشاورزی، ۶ (۲): ۴۹-۶۰.

گواهی، ع.ا. ۱۳۹۶. آینده‌نگری در آینده‌پژوهی: تحلیل علی لایه‌ای چالش‌های آینده‌پژوهی در ایران، فصلنامه آینده-پژوهی مدیریت، ۲۸(۱۰۹): ۱۵-۲۴.

ملکی‌فر، ع. ۱۳۸۶. الفبای آینده‌پژوهی، انتشارات کرانه علم، تهران. ص ۳۲۶.

موسوی، س.ر.، موسوی، س.پ. و برومندان، ف. ۱۳۹۳. آینده‌پژوهی دانش کاربردی در توسعه روستایی، مجموعه مقالات همایش ملی آینده‌پژوهی، دانشگاه علامه طباطبایی، ۹ بهمن، تهران.

مرکز آمار ایران. ۱۳۹۵. سالنامه آماری کشور.

نوری، غ.ر.، اربابی، ط. و نوری، س. ۱۳۸۶. تالاب هامون سیستان، چاپ اول انتشارات سپهر، تهران.

Abayon, A. and Abadat, A. 2014. The roles of selected NGO in empowerment of rural women in badanland, *Nigeria. Academy of management journal*, 3: 483-504.

Chambers, R. 2005. *Ideas for Development*, Earth Scan Publication. London. Sterling: 5.

Ellis, F. 2003. A Livelihood Approach to Migration and Poverty Reduction. *Papers Commissioned by the Development for International Development* :3-5.

Elsheikh, S. and elamin, S. 2013. The economic empowerment of urban woman insudan: empirical analysis, *The journal of American academy of business*, Cambridge: 19 (1): 302-307

Erstad, M. 2007. Empowment and rural development. *International journal of rural Development*: 134-136.

Lindgren, M. 2003. scenario planning the link between future and strategy. *palgrave. macmillan newyork*: 23.

Mitra, S. and Kundu, A. 2012. Assessing empowerment through generation of social capital, *Journal of business and social research*, 6: 72-84.

Tillman, T. 2010. Empowerment : the us experience . empowerment in organization. *sage journal*, 11: 59-70.

Wedington, C. 2003. Livelihood Outcome of Migration for Poor People Development Research Center on Migration. Globalization and Poverty. Working Papers. *sussex centre for migration research*. 1: 5.

## Future studies of psychological empowerment of villagers in hanging their livelihood pattern (case study: The Sistan area)

Mahmoudreza mirlotfi<sup>1\*</sup> and Mohammad Mollashahi<sup>2</sup>

Submitted: 4 February 2018

Accepted: 1 December 2018

### Abstract

One of the approaches to attain psychological empowerment of villagers and change their livelihood pattern is to pay attention to their motives and motivations, which allows individuals who look forward to the future be filled with events, trends, prospects and actions plus their current demands based on future needs. Therefore, the main objective of this research study is to investigate future psychological empowerment of villagers in changing their livelihood pattern. The present study is an applied research study carried out in a descriptive-analytical manner in terms of its nature and method. The statistical population of the study consists of all rural households in the Sistan region, which is based on the year 2016 statistics with 60075 households in 796 rural areas. Initially, based on the Sharp formula, 40 villages were selected and the sample size was determined using the Cochran formula at 95% level of 321 households. They were randomly selected to complete the questionnaire. The collected data were analyzed using Pearson, regression and stepwise regression algorithms in the SPSS22 software package. The GIS10.1 software was used for spatial analysis and drawing maps. The results of this study showed that there is a meaningful relationship between rural empowerment of villagers and their livelihood pattern, such that psychological work with moderate intensity and variance of 45.5% is effective in changing the livelihood pattern of these villagers.

**Keywords:** Future studies, Livelihood pattern, Psychological empowerment, Sustainable development.

---

1 - Associate professor of the Department of Geography. University of Zabol. Zabol Iran

2 -Master's degree. Department of Geography. University of Zabol. Zabol Iran

(\*-Corresponding author Email: mmirlotfi@uoz.ac.ir)

DOI: 10.22048/rdsj.2019.118074.1709